



Installations- und Bedienungsanleitung

Premium-Umkehrosmoseanlage

ZEN FLOW



Version 1.3

Wir bedanken uns bei Ihnen für Ihr Vertrauen in Wasserhaus als Experte für Trinkwasserfilter.

Sauberes Wasser ist Vertrauenssache. Wir sind uns dieser Verantwortung bewusst und legen daher besonderen Wert auf die Verarbeitung hochwertiger Komponenten für unsere Wasserfilter. Das Herzstück des Filters, die Osmosemembran, sorgt für eine zuverlässige und genaue Filtration der Fremdstoffe des Wassers. Die verschiedenen Vorfilterstufen haben die Aufgabe, das Wasser vorzufiltern und die Membran vor aggressiven Stoffen zu schützen, um so ihre Lebensdauer zu verlängern. Eine Nachfilterstufe reichert das gefilterte Wasser mit basischen Mineralstoffen an und sorgt damit für ein hervorragendes Wasser, das Sie frisch gefiltert über den Spezialwasserhahn entnehmen und auf verschiedenste Weise sofort genießen oder nutzen können.

Die Verwendungsmöglichkeiten für das aufbereitete Wasser sind vielseitig, zum Beispiel als Trinkwasser und zur Nahrungszubereitung für Babys, Kinder und Erwachsene, für Pflanzen, für Tiere wie Fische, Katzen und Hunde, als Kühlschrankfilter, für Zimmerbrunnen, Klimaanlage, Raumluftbefeuchter, Bügeleisen, Autoscheibenwaschanlagen und vieles mehr.

Bitte lesen Sie sich die Betriebsanleitung sorgfältig durch, damit Sie alle erforderlichen Arbeitsschritte im Zusammenhang mit dem Einbau und der Wartung bzw. Pflege der Anlage optimal durchführen können.

Wir wünschen Ihnen viel Freude an Ihrem neuen Wasser.
Ihr Wasserhaus-Team

Inhaltsverzeichnis:

1. Wichtige Sicherheitshinweise	Seite 3
2. Technische Daten	Seite 5
3. Technische Zeichnung	Seite 5
4. Filtereigenschaften	Seite 6
5. Aufbauschema	Seite 6
6. Gewährleistung	Seite 6
7. Vorbereitung der Installation	Seite 7
8. Einbau und Anschlüsse	Seite 8
9. Schlauchverbindung mit Schnellkupplung	Seite 8
10. Anschluss an Leitungswasser	Seite 9
10.1 Anschluss Wasserstopp-Sensor	Seite 10
10.2 Anschluss JG Winkel-Absperrventil	Seite 11
10.3 Anschluss an ZENFLOW	Seite 12
11. Abwasseranschluss	Seite 13
12. Anschluss Trinkwasserhahn	Seite 14
13.1 Anschluss Wasserwirbler	Seite 14
14. Inbetriebnahme	Seite 16
15. LED-Display	Seite 17
16. Installation und Wechsel Filterkartuschen	Seite 18
17. Gebrauch und Wartung	Seite 19
18. Störungstabelle	Seite 21
19. Umwelt und Entsorgung	Seite 22



1. Wichtige Sicherheitshinweise!

- Lassen Sie die Montage durch Fachpersonal ausführen.
- Die Trinkwasseranlage darf nur mit Kaltwasser betrieben werden.
- Die Trinkwasseranlage darf nicht hinter einem drucklosen (d.h. nicht druckfestem) Boiler betrieben werden, da sie einen Rückstaudruck verursachen kann.
- Wenn Sie die Wohnung verlassen, schließen Sie den Kaltwasseranschluss der Anlage (versicherungsrechtliche Gründe).
- Bei einem Wechsel der Filterkartusche ist immer der Wasserzulauf zu schließen und die Anlage von der Stromquelle zu trennen.
- Kinder sollten vom Gerät ferngehalten werden oder dies nur unter Aufsicht von Erwachsenen bedienen.
- Der hygienisch einwandfreie Umgang mit der Trinkwasseranlage ist wichtig. Achten Sie bei allen Arbeiten an der Anlage auf saubere Hände (Einmalhandschuhe), saubere Werkzeuge und Umgebung sowie auf eine Behandlung der Anschlussteile mit einer anerkannten Sprühdeseinfektion.
- Neue Filter müssen vor der ersten Trinkwasserentnahme wie beschrieben gespült werden.
- Bei Störungen nehmen Sie das Gerät bitte vom Strom und trennen es umgehend von der Wasserzufuhr. Nehmen Sie erst dann eine Reparatur vor.

Dieses Benutzer-Handbuch enthält wichtige Anweisungen, Ratschläge und Sicherheitshinweise. **Lesen Sie bitte dieses Handbuch genau durch, bevor Sie mit der Installation und dem Gebrauch der Trinkwasseranlage beginnen.**

- Jeder, der die Trinkwasseranlage benutzt, sollte mit den Grundfunktionen und den Sicherheitshinweisen vertraut sein. Die Betriebsanleitung ist daher immer bei der Trinkwasseranlage zu platzieren, auch bei einem Umzug oder Besitzerwechsel.
- Ihre Geräteausführung kann teilweise von der Beschreibung bzw. den Bildern abweichen.
- Die Trinkwasseranlage ist weitgehend vorinstalliert, dennoch darf sie nur von fachkundigem Personal entsprechend den geltenden lokalen gesetzlichen Vorschriften eingebaut werden.
- Achten Sie auf die funktionale Richtigkeit des Filteranlage-Anschlusses.
- Die Trinkwasseranlage ist stehend oder liegend auf einer ebenen Fläche zu installieren. Achten Sie darauf, dass die Schläuche nicht eingeklemmt oder geknickt werden sowie keiner mechanischen Zugbelastung ausgesetzt sind.
- Die Trinkwasseranlage ist vor UV-Strahlung, Stößen, Hitze und vor Frost zu schützen.
- Die Trinkwasseranlage ist dafür gedacht, die Mengen Wasser aufzubereiten, die normalerweise in einem Privathaushalt zum Kochen und Trinken benötigt werden. Die Anlage ist nicht für einen Dauerbetrieb bzw. kommerzielle Nutzung ausgelegt. Der Betreiber hat für einen bestimmungsgemäßen Einsatz zu sorgen.
- Die Trinkwasseranlage darf nicht vor existierende Wasserleitungen, Tanks, Spülmaschinen oder ähnliches angeschlossen werden. Es ist nur der im Lieferungsumfang enthaltene separate Wasserhahn anzuschließen oder eine spezielle in unserem Shop erhältliche 3in1-Mischarmatur.
- An der Trinkwasseranlage dürfen keine Eingriffe oder Veränderungen vorgenommen werden. Dies kann zu Personen- oder Sachschäden führen, die durch keine Gewährleistung abgedeckt ist.
- Die Trinkwasseranlage darf nicht ohne Hauswasser-Vorfilter (z.B. Rückspülfilter) betrieben werden. Ein fehlender Vorfilter kann die Anlage schädigen.
- Es entsteht ein leises Betriebsgeräusch (Brummen), wenn Wasser durch die Anlage läuft und gefiltert wird. Zudem führt die Anlage automatisch in regelmäßigen Abständen eine Stoßspülung durch, bei der die Druckpumpe ebenfalls anspringt. Diese Geräusche stellen keine Fehlfunktion dar, sondern zeigen den Betriebszustand der Anlage an.

- Regelmäßig ist die Anlage auf Undichtigkeiten zu überprüfen. Wenn Sie eine Undichtigkeit feststellen, schließen Sie die Wasserzufuhr zum Gerät und ziehen Sie den Netzstecker aus der Steckdose. Wenden Sie sich an Ihren Händler.
- Stellen Sie sicher, dass das Wasser, das Sie aufbereiten möchten, der Trinkwasserverordnung (TVO) entspricht. Sollte das Wasser nicht der TVO entsprechen, kontaktieren Sie unbedingt Ihren Fachhändler.
- Diese Umkehrosmoseanlage darf nur an das Leitungswassernetz angeschlossen werden (mikrobiologisch unbedenkliche Wasserquelle).
- Umkehrosmoseanlagen von Wasserhaus dürfen nur mit Rohwasser, das den nachfolgenden Grenzwerten entspricht, betrieben werden:

Parameter	Grenzwert
Wasserdruck	1 bar bis max. 6 bar
Wassertemperatur	4 – 40° C
Luftfeuchtigkeit	unter 90 %
Gesamtmenge gelöster Stoffe	max. 2000 µS
pH-Wert	3-10
freies Chlor	1,0 ppm max.
Härtegrad	Empfehlung bei größerer Wasserhärte: mit Enthärtungsvorfilter betreiben (Protect Osmo oder Enthärtungsanlage an Hauswassereingang.

- Wenn das zugeführte Wasser als ungeeignet klassifiziert ist, lassen Sie das aufbereitete Wasser nach der Installation überprüfen. Danach testen Sie das aufbereitete Wasser einmal pro Jahr bzw. falls es zu irgendwelchen Änderungen in Geschmack oder Geruch kommt. So können Sie überprüfen, dass die Trinkwasseranlage einwandfrei arbeitet. Trinken Sie das Wasser nicht, wenn die Ergebnisse nicht zufriedenstellend sind. Kontaktieren Sie Ihren Fachhändler.
- Die Reinwasserqualität ist abhängig von der Qualität des Eingangswassers, der Wassertemperatur und dem Wasserdruck. Anormale Werte führen zu einer geringeren Reinwasserkapazität.
- Die Filteranlage darf bei einer sichtbaren Beschädigung oder einer sonstigen Störung (verminderter Wasserdurchfluss, auffälliger Geschmack, Geruch etc.) ohne fachkundige Schadens- oder Störungsbeseitigung nicht mehr weiterbetrieben werden.
- Bei der Nutzung von durch Umkehrosmose hergestelltem Wasser in technischen Anwendungen ist Expertenrat einzuholen (Materialverträglichkeit).
- Umkehrosmose-Wasser hat einen ca. 90% reduzierten Mineralstoffgehalt und dient nicht der zusätzlichen Mineralstoffzufuhr. Medizinische Fragen sind mit einem Arzt abzuklären.
- Werden die von uns erworbenen Produkte an bereits vorhandene Leitungen und Entnahmestellen angeschlossen, so empfehlen wir diese zu reinigen und zu desinfizieren. Für bestehende Installationen können wir keine Verantwortung übernehmen.
- Nur frisch gefiltertes Wasser ist zu verwenden. Wenn aus der Anlage entnommenes Wasser weiter gelagert werden soll, dann nur kühl und kurz (<24 Stunden) in sauberen Flaschen.

2. Technische Daten

Produkt	ZEN FLOW Umkehrosmoseanlage 500 GPD
Artikel-Nummer	12917
Nennspannung und -frequenz	100V - 240V - 50/60Hz
Nennleistung	60 Watt. Im Standby-Betrieb: 0,9 Watt
Wassereingangsdruck	min. 1 bar - max.6 bar
Reinwasserleistung	ca. 1,3 Liter/Minute
Filterkapazität Vor- und Nachfilter	ca. 2000 Liter
Umgebungsbedingungen	mind. 4 - max. 40 °C, Luftfeuchtigkeit unter 90%
Wasserzufuhr	Leitungswasser gemäß TVO
Produktabmessungen	360 mm x 133 mm x 500 mm (H x B x T)

3. Technische Zeichnung zum Aufbau

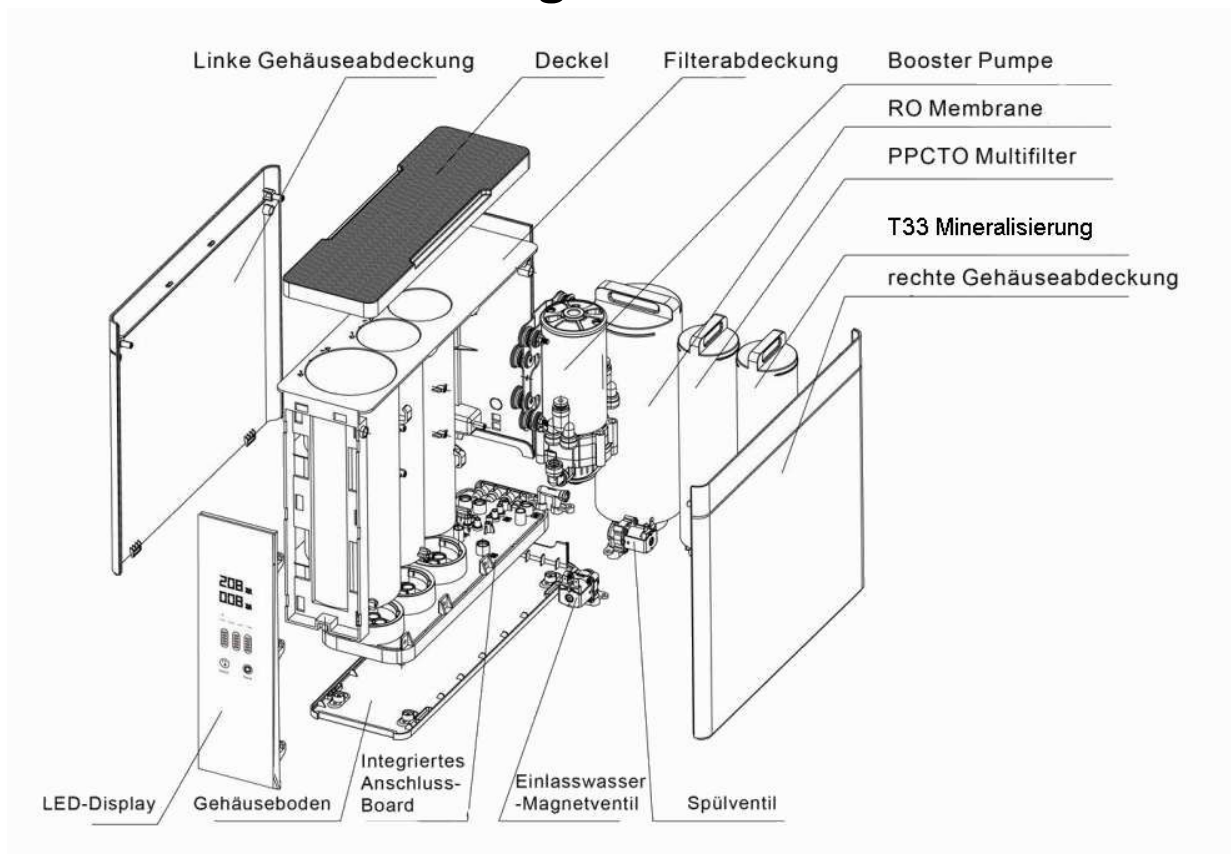

4. Filtereigenschaften

Stufe 1 + 2 Kombinationsfilter: Filtert Sand, Schlamm, Rostpartikel, Chlor, organische Stoffe, Lösungsmittel, Pestizide, Öle; Aromen, Geruchs- und Geschmacksbeeinträchtigungen, feine Partikel und Schwebstoffe.

Stufe 3 Umkehrosmosemembran: hochwertige Membrantechnologie mit einer Filterfeinheit von 0,0001 Mikron. Filtert Bakterien, Viren, Medikamentenrückstände, Hormone, Schwermetall, radioaktive Stoffe, Kalk und vieles mehr bis zu 99,999%

Stufe 4 Mineralisierung: sorgt für optimale Balance des gefilterten Wassers durch sanfte Anreicherung mit Mineralstoffen für den optimalen Geschmack und pH-Wert.

5. Flussdiagramm

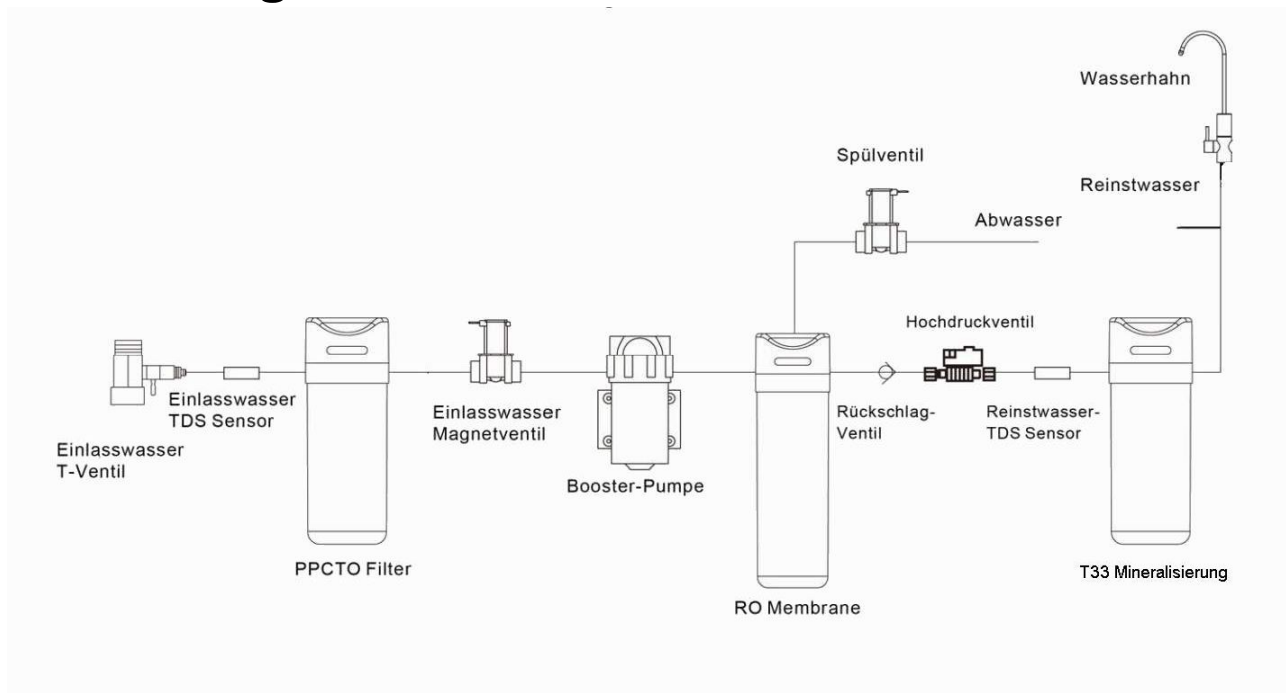

6. Gewährleistung

Die Gewährleistung beträgt 2 Jahre ab Kaufdatum. Während der Gewährleistungszeit werden Geräte, die aufgrund von Material- und Fabrikationsfehlern Defekte aufweisen, nach unserer Wahl repariert oder ersetzt. Ausgetauschte Geräte oder Teile von Geräten gehen in unser Eigentum über. Von der Gewährleistung ausgenommen sind Verschleißteile. Die Gewährleistungsleistungen bewirken weder eine Verlängerung der Gewährleistungszeit für ausgetauschte Teile, noch setzen sie eine neue Gewährleistungszeit in Gang. Gewährleistungsansprüche müssen unverzüglich nach Kenntniserlangung vom Defekt innerhalb der Gewährleistungszeit geltend gemacht werden.

Zur Geltendmachung der Gewährleistung sind folgende Schritte erforderlich: Setzen Sie sich bitte per E-Mail (service@wasserhaus.de) mit dem Kundenservice in Verbindung und schildern Sie das Problem. Geben Sie Ihren Namen und die Rechnungsnummer des Kaufbeleges an. Sofern eine Einsendung vereinbart wird, senden Sie das Gerät sicher verpackt und freigemacht an den Kundendienst. Fügen Sie eine Kopie des Kaufbeleges bei, auf dem Sie den Defekt vermerken. Wenn der Defekt im Rahmen unserer Gewährleistung liegt, erhalten Sie ein repariertes oder neues Gerät portofrei zurück.

Die vom Hersteller vorgegebenen Betriebsbedingungen sind einzuhalten. Veränderungen an der Anlage, die nicht durch den Hersteller autorisiert wurden, führen zu einem Verlust der Gewährleistung.

7. Vorbereitung der Installation

WICHTIG!

Lassen Sie kein Verpackungsmaterial oder nicht benötigte Kleinteile unbeaufsichtigt herumliegen. Kinder oder Tiere könnten diese verschlucken oder daran ersticken.

Packen Sie alle Teile vorsichtig aus und vergewissern Sie sich, dass die Trinkwasseranlage keine äußerlichen Beschädigungen aufweist.

Prüfen Sie vor der Installation die Vollständigkeit des gelieferten Zubehörs.

Die **ZEN FLOW** -Trinkwasseranlage besteht aus den folgenden Teilen:

Filterblock mit im Gehäuse eingesetzten Filterkartuschen

- 1x PP+CTO (Sediment + Blockaktivkohle) Quick-Change Vorfilter
- 1 x Osmose Membrane 500 GPD
- 1 x T33 Mineralisierung Quick-Change Nachfilter
- Netzteil für 100-240 V

Zubehörset bestehend aus:

- Trinkwasserhahn und Montagezubehör
- Abwasser-Anschluss-Set
- DIN John Guest Winkel-Absperr-Ventil 3/8" (Kaltwasseranschluss)
- 1 x Ausziehwerkzeug für Schlauch aus Quickverbinder
- Leak Sensor (Gerätestopp bei Leckage im Gerät)
- Wasser-Stopp mit Magnetventil zum Anschluss an Kaltwasseranschluss
- Wasserwirbler mit Anschlussadaptern

Schlauchset bestehend aus:

- 3 m weißem Schlauch 1/4" - 6,5mm (für Reinstwasser zum Entnahmehahn)
- 3 m weißem Schlauch 3/8" - 10mm (für Kaltwasserzufluss und Abwasserabfluss)

8. Einbau und Anschlüsse

Die ZEN FLOW -Trinkwasseranlage darf nur mit Kaltwasser betrieben werden. Sie muss vor Stößen, Frost und Sonnenlicht geschützt werden. Für den Einbau ist ein Kaltwasseranschluss, eine Verbindung zum Abwassersiphon sowie der Einbau eines Trinkwasserhahns erforderlich.

Wir empfehlen, den Einbau durch einen Installateur durchführen zu lassen. Fehlerhafte Montage kann zu Wasserschäden im Haus führen! Sollten Sie andere Anschlussteile wünschen, können Sie diese bei uns oder in jedem Installationsfachgeschäft beziehen.

Die folgende Einbauanleitung ist eine Durchführungsempfehlung für einen typischen Anschluss. Lokale Vorschriften für Installation und Baunormen können andere oder zusätzliche Forderungen enthalten. Der ausführende Installateur ist verantwortlich für die Einhaltung der geltenden Vorschriften.

Ein Rückflussverhinderer und ein Druckbegrenzer sind gemäß dem Stand der Technik unerlässlich. Zum Schutz gegen Rückfließen oder Rückdrücken von Wasser aus Filteranlagen oder anderen Apparaturen (Waschmaschinen, Spülmaschinen, Duschschräuchen etc.) in das öffentliche Wasserleitungsnetz gelten für den Betreiber die Vorgaben gemäß DIN EN 1717, die den Einsatz einer entsprechenden Sicherungsarmatur (Systemtrenner, Rückflussverhinderer etc.) regeln. Für den Kaltwasseranschluss liefern wir hierzu den John-Guest Kaltwasseranschluss in 3/8" mit. Dieser enthält ein Rückschlagventil. Wenn Sie einen anderen Anschluss als diesen nutzen, stellen Sie sicher, dass die oben erwähnten Vorgaben eingehalten werden.

Aufstellungsort

- Der Filterblock wird üblicherweise senkrecht aufgestellt und unter der Küchenspüle platziert. Er kann auch liegend platziert werden.
- Zu beachten ist in jedem Fall die Knickfreiheit der Schläuche.
- Das Netzteil muss an einem gut belüfteten und wassergeschützten Ort aufbewahrt sein.
- Achten Sie beim Bohren darauf, dass sich keine Wasser- und/oder elektrische Leitungen dahinter befinden.
- Das Gerät ist mit einer Booster-Pumpe ausgestattet und darf ausschließlich mit Leitungswasser, das die Trinkwasserverordnung erfüllt, betrieben werden.
- Lassen Sie mindestens 30 cm Abstand zu einer Wärmequelle

9. Schlauchverbindungen mit Schnellkupplung

WICHTIG! Sichern Sie die Steckverbindungen nach Anschluss mit den mitgelieferten Sicherungsclips. Stellen Sie vor dem Öffnen sicher, dass der Schlauch drucklos ist.

Die Schlauchanschlüsse sind als Quickverbinder / Schnellkupplung ausgeführt und befinden sich am Ein- und Ausgang des Gerätes. Sie sind schnell und sicher ohne Werkzeug zu installieren. Die Schnellkupplungen sind wiederverwendbar.

Zum Öffnen ziehen Sie bitte den Sicherungsclip ab und drücken den kleinen Sicherungsring nach innen. Halten Sie ihn gedrückt und ziehen Sie den PE-Schlauch heraus. Zur Verbindung bedarf es lediglich des geraden Einsteckens des Schlauches bis zum Anschlag in die Kupplung.

Achten Sie auf eine möglichst gute Schnittkante am Schlauchende. Ist dies nicht der Fall, schneiden Sie mit einer scharfen Klinge nach. Nach dem Einstecken bis zum Anschlag ziehen Sie kurz sanft am Schlauch, um zu prüfen, ob der Schlauch fest sitzt. **Sichern Sie die Schnellkupplung abschließend mit einem Sicherungsclip.**



Verbindung von Schläuchen über Schnellkupplung (Schlauch hineinstecken)



Entfernen von Schläuchen aus Schnellkupplung

10. Anschluss an das Leitungswasser

WICHTIG! Sperren Sie die Wasserzufuhr am Eckventil und ggf. am Hauptventil bei den nachfolgenden Anschlussarbeiten zu.

Wir liefern Ihnen die Filteranlage mit einem DVGW-zertifizierten 3/8“ Winkel-Absperrventil von John Guest sowie mit einem Wasserstopp-Sensor. Wir empfehlen Ihnen den Einbau beider Komponenten an Ihren Kaltwasseranschluss (in der Regel Eckventil in der Küche unter der Spüle) in der unten abgebildeten Reihenfolge.

Wenn Sie ein anderes Gewindemaß für den Anschluss an Ihre Kaltwasserzufuhr benötigen, können Sie einen passenden Adapter im Fachhandel erwerben oder Sie kontaktieren uns, damit wir Ihnen den passenden Anschluss kostenlos zusenden. Wir bitten Sie, den nicht benötigten Anschluss mit dem von uns bereits frankierten Rückumschlag an uns zurück zu senden.

Mit dem John Guest 3/8“ Kaltwasseranschluss kann der Filteranschluss separat abgesperrt werden, ohne den Wasserdurchfluss des Leitungswassers (z.B. zur Spüle) zu unterbrechen. Ein integriertes Rückschlagventil verhindert den Rückfluss in das öffentliche Wassernetz. Somit erfüllt das Ventil die DIN 1988, ist DVGW-zertifiziert und ermöglicht einen normgerechten Anschluss an das Wassernetz.

Die nachfolgende Abbildung zeigt ein Beispiel für die Anschluss-Kombination an einem 3/8“ Eckventil.

Die Reihenfolge für den Einbau ist (siehe Abbildung):

1. Wasserstopp-Ventil an Eckventil anschließen.
2. John Guest Winkel-Absperrventil auf Ausgang Wasserstopp-Ventil schrauben
3. Kaltwasserzufuhr zum Wasserhahn auf Ausgang Winkel-Absperrventil schrauben.

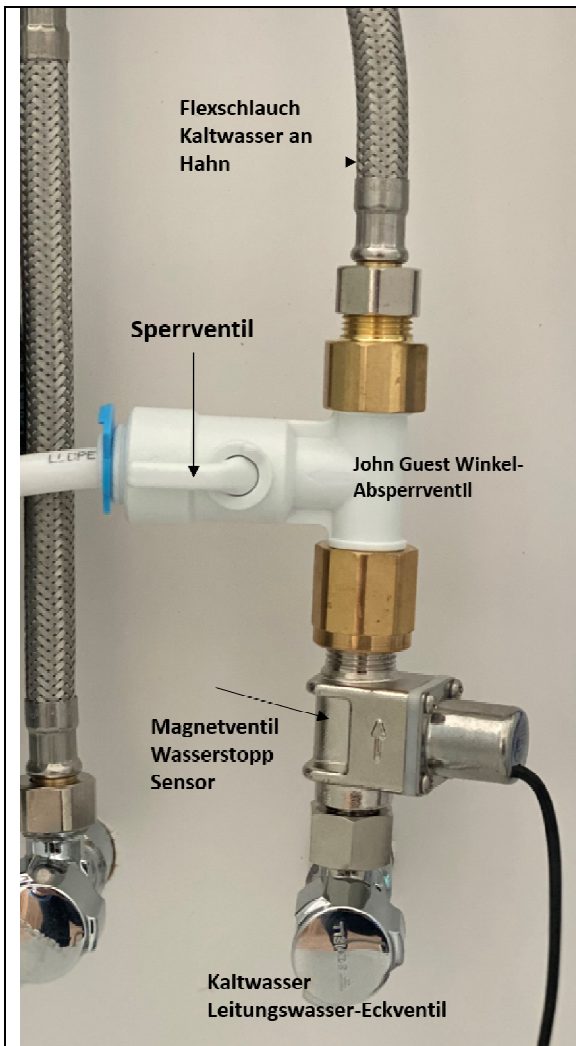

→ 3/8" Kaltwasser zur Mischarmatur

→ John-Guest-Kaltwasseranschluss für die Kaltwasserzufuhr zum Wasserfilter
(WICHTIG! Mind. einmal pro Monat Sperrventil schließen und öffnen, um Blockierung durch Verkalkung vorzubeugen)

→ Wasserstopp-Magnetventil mit Kabelverbindung zum Wassersensor am Boden
Der Pfeil auf dem Magnetventil gibt die Flussrichtung des Wassers an!

→ Eckventil 3/8" (Kaltwasser)

10.1 Anschließen des Wasserstopp-Ventils an die Leitungswasserzufuhr

WICHTIG!

Das Wasserstopp-Ventil kann durch Sedimente im Wasser blockieren. Prüfen Sie die Funktion des Wasserstopp-Ventils regelmäßig, indem Sie die Metallkontakte der Sensoreinheit mit Wasser befeuchten. Bei Wasserkontakt sollte das Wasserstopp-Ventil die Wasserzufuhr sperren. Ist dies nicht der Fall, kontaktieren Sie eine Fachperson.

- Die Sensoreinheit muss mind. 30 cm Abstand zu einem Warmwasserbereiter haben.
- Die zwei Metallplatten auf der Unterseite der Sensoreinheit müssen Bodenkontakt haben.
- Die Sensoreinheit muss dort platziert werden, wo das Wasser bei einer Leckage am wahrscheinlichsten hinfließen wird.
- **Betätigen Sie das Absperrventil mind. 1 x monatlich, um einer Blockierung durch Verkalkung vorzubeugen.**

Führen Sie folgende Schritte durch:

1. Einlegen der Batterie (9V-Block) in das Batteriefach.

- Öffnen Sie den Batteriefachdeckel der Sensoreinheit und schließen Sie beide Kontakte an.
- Es ertönt ein langes „Piep“ und die grüne und rote LED leuchten für ca. 3 Sekunden.

WICHTIG! Achten Sie beim Anbringen des Magnetventils auf den eingepprägten Pfeil, der die Flussrichtung des Wassers angibt. Bei falscher Montage ist die Funktionalität des Ventils nicht gegeben.

2. Montage des Wasserstopp-Ventils

WICHTIG! Sperren Sie die Wasserzufuhr ab (am Eckventil oder evtl. am Hauptventil).

- Montieren Sie das Magnetventil fachgerecht in der Kaltwasserzufuhr zum Filter direkt nach dem Eckventil wie oben abgebildet. Wir empfehlen die Montage durch Fachpersonal.
- Platzieren Sie die Sensoreinheit mit beiden Kontakten nach unten auf den Fußboden (bei Metallboden ein Stück Küchenpapier o.ä. unterlegen, um Fehlfunktionen zu vermeiden).

3. Zurücksetzen der Sensoreinheit (für den ersten Start):

- Drücken Sie die Taste CHECK / RESET für 4 Sekunden. Die Sensoreinheit öffnet das Magnetventil (langes „PIEP“ ertönt, die blaue LED leuchtet für ca. 3 Sek.).

4. Automatisches Schließen des Wasserstopp-Ventils bei Leckage:

- Bei Kontakt der Metallplatten mit Wasser schließt die Sensoreinheit das Magnetventil und verhindert weiteren Wasserdurchfluss.
- Ein akustisches Signal ertönt (wiederholtes „PIEP-PIEP“) und die blaue LED blinkt kontinuierlich zur optischen Anzeige des Wasseraustritts.
- Nach Beheben der Leckage muss die Kontrolleinheit zurückgesetzt werden (s. Punkt 3).

5. Batteriewechsel:

- Bei schwacher Batterie schließt sich das Magnetventil. Ein wiederholtes „PIEP“ ertönt und die rote LED blinkt.
- Die Batterie muss gewechselt werden, damit das Notfallventil wieder funktionsfähig ist.
- Setzen Sie die Sensoreinheit zurück (s. Punkt 3).

Technische Daten Wasserstopp-Ventil:

Betriebsspannung: 9V DC / **Umgebungstemperatur:** -20 °C bis ~+80 °C / **Kabellänge:** 1,5 m /

Anschluss: 3/8" / **Druck:** max. 6 bar

10.2 Anschließen des John-Guest Winkel-Absperrventils:

WICHTIG! Führen Sie alle Arbeiten bei gesperrter Wasserzufuhr (Eckventil oder evtl. am Hauptventil) durch.

HINWEIS! Es ist normalerweise zur Verbindung der Anschlüsse keine weitere Abdichtung erforderlich, da sich in der Überwurfmutter des Anschlusses sowie des Flexschlauchs eine Gummidichtung befindet.

1. Montieren Sie das mitgelieferte JG Winkel-Absperrventil (3/8") eingangsseitig auf das Gewinde am Auslass des Wassersensor-Magnetventils.
2. Schrauben Sie den Kaltwasser-Flexschlauch, der zu Ihrem normalen Wasserhahn bzw. dem speziellen 3in1-Wasserhahn führt auf den Kaltwasserausgang des JG Winkel-Absperrventils.
3. Ziehen Sie vom integrierten 3/8" Schnellverbinder des JG-Winkel-Absperr-Ventils den Sicherungsclip ab.
4. Stecken Sie den weißen 3/8" Schlauch, bis zum Anschlag in den Schnellverbinder und ziehen Sie den Schlauch kurz leicht zurück, um den festen Sitz zu prüfen.
5. Sichern Sie die Verbindung mit dem Sicherungsclip. Der Kaltwasseranschluss Ihrer Filteranlage ist nun hergestellt.
6. Schließen Sie das Ventil für die weiteren Installationsschritte (Hebel quer zum Schlauch).

10.3 Anschließen des ZEN FLOW an die Leitungswasserzufuhr

Auf der Rückseite der Filteranlage finden Sie die Anschlüsse für Wasserzu- und abfuhr an der Filteranlage (siehe Abbildung).

Die Winkelverbinder sind jeweils mit einem Blindstopfen gesichert. Entnehmen Sie die Blindstopfen wie beschrieben (s. Abschnitt Schlauchverbindungen) und stecken Sie den entsprechenden Schlauch in den jeweiligen Winkel-Verbinder:

TIPP: Bewahren Sie die Blindstopfen in der Nähe der Anlage auf.

Falls Sie die Anlage zum Service einsenden, werden Sie die Blindstopfen benötigen, damit kein Wasser aus der Anlage treten kann und die Verpackung dadurch aufweicht.

① 3/8"-Schlauch zum Abwasser-Siphon in das bereits montierte Rückschlagventil am Anschluss **DRAIN** (Abwasser).

② 3/8"-Schlauch vom JG Winkel-Absperrventil in den bereits montierten Druckminderer am Anschluss **FEED** (Wasserzufuhr Leitungswasser).

③ 1/4"-Schlauch zum Spezialwasserhahn in den Anschluss **DRINK** (gefiltertes Wasser).

WICHTIG!

Der Anschluss mit dem **roten Sicherungsclip** bleibt verschlossen. Dieser wird nur in Ländern mit chloriertem Wasser als zusätzliche Möglichkeit genutzt, um Wasser zusätzlich direkt nach dem Vorfilter zu entnehmen. Bei Stromausfall könnten Sie den Anschluss nutzen und das Wasser dann nur über den Aktivkohlevorfilter gefiltert trinken. Stecken Sie dazu den Schlauch aus Anschluss 3 DRINK in den Anschluss mit rotem Clip. Das Leitungswasser wird dann ausschließlich über den Vorfilter gefiltert.

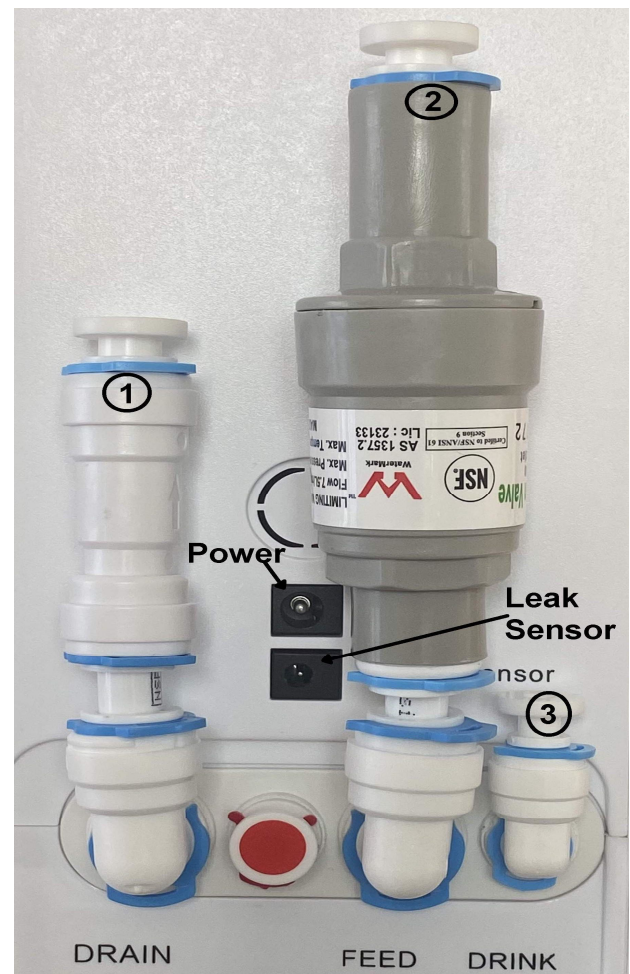

11. Abwasseranschluss

WICHTIG! Die Anschlussposition für den Abwasserschlauch muss immer oberhalb des Siphonabflussrohrs liegen.

TIPP: Wir empfehlen Ihnen, so viel Schlauch zu bemessen, dass Sie die Filteranlage bequem unter der Spüle hervorziehen und den Filterwechsel durchführen zu können, ohne die Schläuche von der Anlage entfernen zu müssen.

Bei der Erzeugung von Reinwasser fällt Spülwasser (Abwasser) an. Abhängig von den Umgebungsbedingungen liegt dies im Verhältnis von ca. 1 Liter Spülwasser für die Erzeugung von 1 Liter Reinwasser. Dank der modernen Technik ist dies ein sehr effizientes Rein-zu-Spülwasser-Verhältnis.

Schneiden Sie den weißen 3/8" Schlauch mit einem Cutter (scharfe Klinge, keine Schere) auf die passende Länge zu.

Fixieren Sie den Schlauch mit Hilfe der Abwasserschelle wie nachfolgend beschrieben oberhalb des Siphonabflussrohrs.

Bohren Sie an der ausgewählten Anschlussstelle ein **10 mm** Loch.



1. Kleben Sie die Gummidichtung um das Loch herum.
2. Schrauben Sie anschließend die beiden Hälften so auf das Abwasserrohr, dass der Schlauchanschluss exakt mit der Bohrung übereinstimmt.
3. Ziehen Sie die Schrauben der Halbschalen gleichmäßig und nicht zu fest an.

WICHTIG! Das Abflussrohr darf sich nicht verformen

4. Stecken Sie das Schlauchende des Abflussschlauchs in den Schnellverbinder, ziehen Sie den Schlauch zum Fixieren leicht zurück und sichern Sie die Verbindung mit dem Sicherungsring.
5. Stecken Sie das andere Schlauchende in den Schnellverbinder am Rückschlagventil des Anschlusses **DRAIN** auf der Geräterückseite und sichern Sie die Verbindung mit dem Sicherungsring.

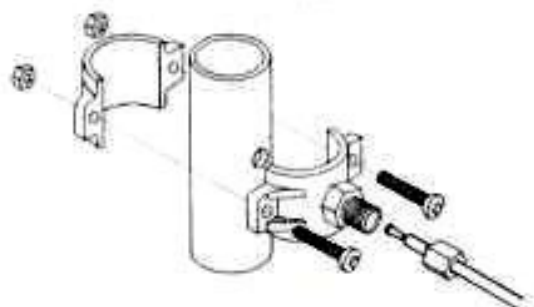

12. Anschluss Trinkwasserhahn

Der Trinkwasserhahn wird am Rande des Spülbeckens direkt in den Metallrand oder in die daneben befindliche Arbeitsplatte eingebaut.

Bitte suchen Sie sich die Stelle genau aus und überprüfen Sie Ihre Wahl, ob der Hahn auch von unten sauber angebracht werden kann und nicht mit Halterungen oder Verstärkungen kollidiert.

1. Für die Montage des mitgelieferten Standard-Hahns wird an der gewünschten Stelle ein 11 mm (7/16") Loch gebohrt. Bitte beachten Sie, dass für andere Hähne die Lochgröße variieren kann.
2. Platzieren Sie nun die Abdeckplatte und die Scheiben entsprechend der Abbildung, stecken Sie die Gewindestange durch das Loch und schrauben Sie den Hahn mit der Gegenmutter fest.

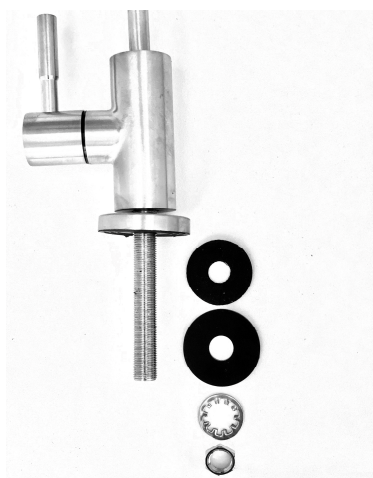

1. Hahn
2. Abdeckplatte

_____Arbeitsplatte/Spülbecken_____

3. Gummischeibe
4. Hartplastikscheibe
5. Zahnscheibe
6. Mutter
7. Schnellverbinder zur Schlauchbefestigung
(siehe 13.1 Anschluss Zenergizer)

3. Stecken Sie das freie Schlauchende in den Adapter **DRINK** (Filterwasser) an der Rückseite des Gerätes.

WICHTIG! Achten Sie darauf, dass Sie das Ende des Auslaufrohrs des Wasserhahns regelmäßig mit nahrungsmitteltauglichem Desinfektionsmittel desinfizieren (z.B. Isopropanol 70%). Bei einigen Wasserhähnen können Sie das Auslaufrohr durch eine Dreh-Zieh-Bewegung aus dem Sockel entfernen und mit heißem Wasser durchspülen.

Wir empfehlen, diese Reinigung monatlich durchzuführen.

13. Anschluss des ZENERGIZER Wasserwirbler

Sie erhalten mit der Filteranlage den ZENERGIZER Wasserwirbler aus Edelstahl, der in die Zuleitung zum Wasserhahn angeschlossen wird. Das Wasser wird beim Durchfluss wie in einer natürlichen Quellströmung verwirbelt, was die Eigenschaften des Wassers positiv beeinflussen kann.

Je nach Wasserhahn-Modell, das Sie sich ausgesucht haben, wird der ZENERGIZER auf verschiedene Art mit dem Wasserhahn bzw. Schlauch zum Wasserhahn verbunden. Wir legen Ihnen die passenden Anschlüsse bei, um den 1/4" PE Schlauch, der von der Filteranlage zum Wasserhahn führt, mit dem ZENERGIZER zu verbinden und um den ZENERGIZER anschließend mit dem Wasserhahn zu verbinden. Die Abbildung zeigt die verschiedenen Anschlussmöglichkeiten und die dazugehörigen Adapter.

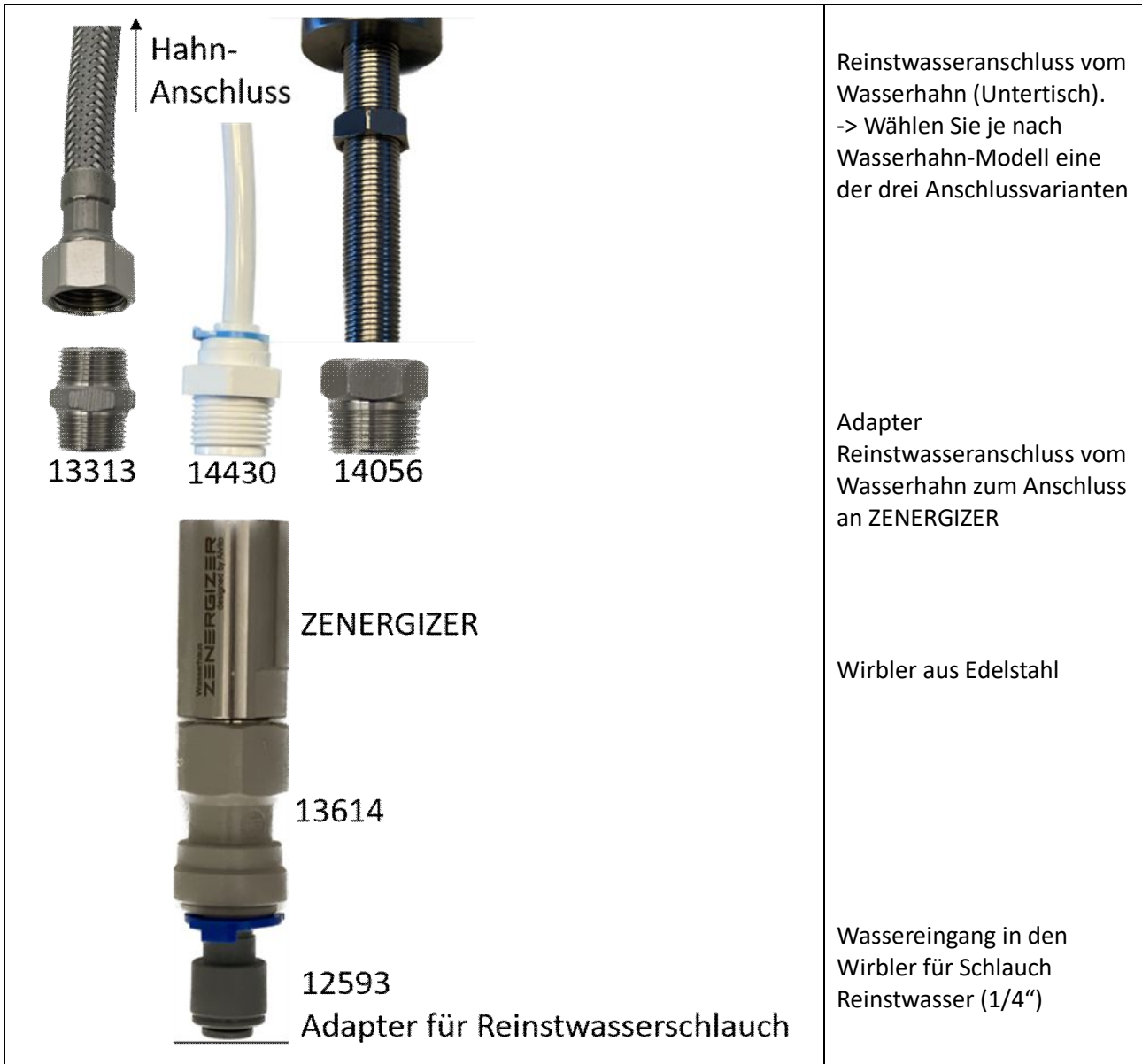

Reinstwasseranschluss vom Wasserhahn (Untertisch).
-> Wählen Sie je nach Wasserhahn-Modell eine der drei Anschlussvarianten

Adapter
Reinstwasseranschluss vom Wasserhahn zum Anschluss an ZENERGIZER

Wirbler aus Edelstahl

Wassereingang in den Wirbler für Schlauch Reinstwasser (1/4")

Anschlussvarianten des ZENERGIZER Wasserwirblers

14. Inbetriebnahme

Bevor das System für die reguläre Wasserproduktion eingesetzt wird, führt es automatisch eine Spülung durch.

Die Anlage ist mit einer Steuerung und einer LED-Anzeige ausgestattet. Bei Anschluss an die Stromversorgung wird die Anlage kurz brummen und dann für ca. eine Minute in den Spülmodus schalten.

Die Filteranlage hat **keinen extra Ein-/Aus Schalter**. Um die Anlage vom Strom zu nehmen, ziehen Sie den Netzstecker aus der Steckdose oder den Stecker aus dem Anschluss POWER an der Geräterückseite.

Führen Sie nun die nachfolgend beschriebenen Schritte durch:

- Prüfen Sie, ob alle Verbindungen korrekt ausgeführt sind.
- Ziehen Sie den Schutz-Aufkleber für den Anschluss des LEAK SENSOR auf der Rückseite der Anlage erst ab, nachdem die Anschlüsse an der Anlage mit den entsprechenden Schläuchen belegt sind.
- Stecken Sie den Anschluss-Stecker des Leak-Sensors in den Anschluss-Stecker **LEAK SENSOR**.
- Platzieren Sie den Sensor am Boden an der tiefsten Stelle, d.h. wo austretendes Wasser wahrscheinlich hinfließen würde.
- Stecken Sie den Stromanschluss-Stecker in den Anschluss **POWER** auf der Rückseite der Anlage und den Netzstecker in die Steckdose.
- Öffnen Sie zunächst den Reinwasserhahn und dann das Ventil am Kaltwasseranschluss und John Guest Kaltwasseranschluss (Wasserzuleitung).
- Prüfen Sie alle Anschlüsse und Teile auf Dichtheit.
- Lassen Sie das Wasser etwa 10 min aus dem Trinkwasserhahn fließen, damit eventuelle Produktionsrückstände herausgespült werden und die Membran hinreichend gespült ist.
- Wenn die Anlage länger als 20 min läuft, wird die Schutzfunktion aktiviert, und die Anlage schaltet sich aus (siehe Störungstabelle).
- Anfangs wird die Filteranlage Luft enthalten, so dass das Wasser viele kleinste Luftblasen enthält und getrübt ist. Mit der Zeit wird die Luft im Betrieb automatisch entweichen. Um die Entlüftung zu beschleunigen, schwenken Sie die Anlage bei geöffnetem Wasserhahn öfter kopfüber.

Fertig! Ihre Anlage ist nun betriebsbereit.

WICHTIG! Prüfen Sie die Anlage täglich auf Dichtigkeit während der ersten Woche nach der Installation und auch später in regelmäßigen Abständen.

15. LED-Display

An der Front des Gehäuses informiert Sie ein LED-Display über die verschiedenen Betriebszustände und Messanzeigen der Filteranlage.

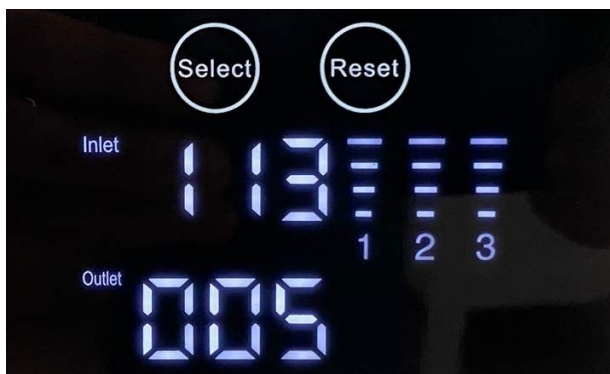

TDS-WERT INLET / OUTLET

Der TDS Wert wird in mg/L gemessen und erst nach **ca. 60 Sekunden laufender Filterung** aktualisiert. Den Messwert für das Eingangswasser können Sie unter INLET ablesen. Den Messwert für das gefilterte Wasser direkt nach der Filterung durch die Membran können Sie unter OUTLET ablesen.

RINSE (SPÜLUNG)

Die Filteranlage führt einen Spülvorgang durch. Während des Spülvorgangs sind sowohl das Einlasswasser-Magnetventil als auch die Booster-Pumpe in Betrieb. Das Wasser fließt nur durch den Abwasserschlauch. In der LED-Anzeige leuchtet die Anzeige **RINSE**.

Eine automatische Filterspülung erfolgt:

- bei einer Nutzungspause von 24 Stunden (30 Sek.).
- bei Anschluss an die Stromquelle (60 Sek.).
- wenn eine Gesamtdauer von 30 Minuten Filterbetrieb erreicht sind (30 Sek.).

Die automatische Spülung können Sie manuell stoppen, indem Sie die SELECT Taste drücken.

Manuelle Spülung (30 Sek) - RINSE

Drücken Sie die Taste SELECT, um eine manuelle Spülung auszulösen. Die Spülung können Sie manuell stoppen, indem Sie die SELECT Taste ein weiteres Mal drücken.

WORK (REINWASSERENTNAHME)

Diese Anzeige leuchtet, wenn Sie den Filterwasserhahn öffnen. Die Anlage beginnt mit der Filterung.

MAINTAIN (UNDICHTIGKEIT)

Bei einer Undichtigkeit blinkt die Anzeige MAINTAIN **ROT** auf, ein **Alarm** ertönt 6 mal. Nehmen Sie die Anlage vom Strom, schließen Sie den Kaltwasseranschluss. Nachdem Sie die Ursache für Wasser am Leck-Sensor z.B. eine Leckage behoben haben, stecken Sie den Stecker wieder ein. Wenn der Sensor kein Wasser mehr wahrnimmt, produziert die Anlage automatisch wieder gefiltertes Wasser.

ANZEIGE-ELEMENTE BLINKEN (FEHLER)

Bei einer kontinuierlichen Filterung oder Spülung länger als 20 Minuten blinken alle Anzeige-Elemente auf und ein Piepen ertönt ca. 6 Sekunden lang. Überprüfen Sie die Anlage. Ziehen Sie den Netzstecker von der Anlage und warten Sie 5 Sekunden lang. Stecken Sie den Stecker anschließend wieder in die Anlage.

FILTERWECHSELANZEIGE

Das LED-Display zeigt die Lebensdauer der Filterkartuschen an. Die Balkenanzahl sinkt mit der Nutzungsdauer. Wenn der letzte Balken erreicht ist, leuchtet die Anzeige ROT und gibt 10 Pieptöne ab.

RESET NACH AUSTAUSCH DER FILTERKARTUSCHEN

Um nach dem Filterwechsel die Filteranlage zurückzusetzen, gehen Sie wie folgt vor: Halten Sie die Taste RESET für drei Sekunden gedrückt, bis Sie einen Ton hören. Die Anlage befindet sich jetzt im Filterwechsel-Modus.

Um zwischen den auszutauschenden Kartuschen zu wechseln, drücken Sie jeweils einmal die Taste SELECT. Wählen Sie die gewünschte Kartusche aus und drücken Sie erneut die Taste RESET drei Sekunden lang, bis Sie einen Ton hören. Führen Sie diesen Vorgang für jede Filterkartusche durch Auswahl der jeweiligen Filterkartusche über SELECT (1 bis 2 x drücken) einzeln durch.

SCHUTZFUNKTION

Die Filteranlage hat eine Schutzfunktion für die Pumpe sowie gegen ungewollte Filterung. Daher schaltet sich die Anlage automatisch aus, wenn sie über 20 Minuten lang Wasser gefiltert hat. Sie starten die Anlage wieder, indem Sie die Anlage kurz den Netzstecker ziehen und nach 5 Sekunden wieder an das Stromnetz anschließen.

16. Installation und Wechsel der Filterkartuschen

WICHTIG!

Tauschen Sie die Filterkartuschen in regelmäßigen Abständen aus, um eine hygienische, effektive und effiziente Wasserfilterung zu gewährleisten.

Die Wechselintervalle für die Filterkartuschen sind Richtwerte. Je nach lokaler Wasserqualität und Wasserverbrauch kann ein früherer Filterwechsel erforderlich sein.

Wenn der TDS Wert des Filterwassers erheblich ansteigt oder die produzierte Wassermenge erheblich abnimmt, muss die RO-Membran möglichst bald ausgetauscht werden.

Für die Erstinbetriebnahme sind die Filterkartuschen bereits korrekt eingesetzt.

Die nachfolgenden Schritte führen Sie ab dem ersten Filterwechsel selbst durch oder lassen Sie von Fachpersonal durchführen:

1. Schließen Sie die Wasserzufuhr und ziehen Sie den Stecker der Spannungsversorgung. Öffnen Sie den Reinwasserhahn und lassen Sie das Wasser so lange laufen, bis kein Wasser mehr aus Wasserhahn fließt.
2. Stellen Sie das Gerät auf eine saubere und ebene Fläche vor sich.
3. Heben Sie die weiße Abdeckplatte des Gerätes nach oben ab. Darunter befinden sich die Einsätze für die Filterkartuschen.
4. Legen Sie die jeweilige Filterkartusche vor sich hin und entfernen Sie die Schutzfolie.

TIPP: Falls die Kartuschen sich schwer einsetzen lassen, fetten Sie die Dichtringe etwas mit reiner Vaseline. Achten Sie darauf, dass Sie die Vaseline mit Einmalhandschuhen auftragen, um Verunreinigungen zu vermeiden.

Stufe 1: PP+C 5µ: Kombi-Vorfilter aus Polypropylen Sedimentfilter und Aktivkohle (*Wechselintervall alle 6 Monate* oder früher, je nach Wasserqualität und Entnahmemenge)

Stufe 2: RO-Membran 500 GPD (*Wechselintervall ca. alle 36 Monate* oder je nach Wasserqualität des Eingangswassers und der Entnahmemenge)

Stufe 3: T33 Mineralisierung (*Wechselintervall alle 6 Monate*). Die Mineralisierungskartusche verbessert den Geschmack des Trinkwassers und optimiert den pH-Wert.

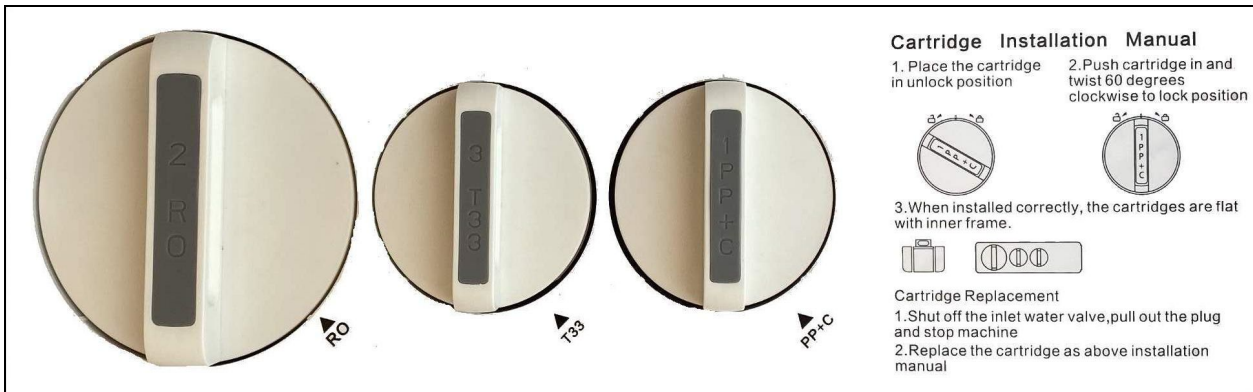

- Zum Entnehmen** der Filterkartuschen (PP+C und T33: beim Filterwechsel alle 6 Monate und RO beim Membranwechsel alle 36 Monate) drehen Sie die Kartusche gegen den Uhrzeigersinn um ca. 45 Grad und ziehen Sie die Kartusche senkrecht nach oben.
- Zum Einsetzen** der Filterkartuschen setzen Sie die neuen Kartuschen in die vorgesehenen Positionen ein. Drehen Sie die Kartusche so, dass sie in eine Nut rutscht, dann drücken Sie die Filterkartusche fest nach unten ins Gehäuse und drehen Sie diese dann im Uhrzeigersinn um ca. 45 Grad.
- RESET NACH AUSTAUSCH DER FILTERKARTUSCHEN, siehe Abschnitt 15 oder Filterwechsellanleitung.**

17. Gebrauch und Wartung

Gebrauch

Die Filteranlage hat eine Schutzfunktion für die Druckerhöhungspumpe und schaltet sich bei einer kontinuierlichen Wasserproduktion von mehr als 20 Minuten automatisch ab. Um die Wasserproduktion wieder zu starten, ziehen Sie den Netzstecker, warten Sie 5 Sekunden und stecken Sie den Netzstecker wieder ein.

Der normale Gebrauch beschränkt sich auf das Zapfen des gereinigten Wassers. Alles andere geschieht vollautomatisch.

Die Wartung besteht hauptsächlich im regelmäßigen Austausch der Filterelemente und der Membran.

Wechselintervalle:

Vorfilter (Kombi-Sediment und Aktivkohle)	6 Monate in Anlehnung an DIN 1988
T33 Nachfilter (Mineralisierung)	6 Monate in Anlehnung an DIN 1988
Osmose-Membran	36 Monate, bzw. nach Bedarf
Mineralisierung (optional extern)	6 Monate
Energetisierung Bio 1L (optional extern)	24 Monate

Unabhängig von der Wasserqualität und der Menge des gefilterten Wassers sollten Sie den Vorfilter (PP+C) und den Nachfilter (T33) stets gemeinsam nach der oben angegebenen Zeit wechseln. Ein früherer Filterwechsel kann bei hoher Wasserentnahmemenge und/oder schlechter Wasserqualität notwendig werden. So kann eine verringerte Wasserproduktion ein Anzeichen für einen Filterwechselbedarf sein.

Bitte wenden Sie sich an uns, Sie erhalten komplette Filtersets für Ihre Anlage. Sie können die Ersatzfilter automatisch und zum richtigen Zeitpunkt mit dem Filterabonnement erhalten. Sprechen Sie uns gerne an. Ein Membrantausch ist ebenfalls erforderlich, wenn die produzierte Reinwassermenge deutlich abnimmt oder im Reinwasser gelösten Stoffe signifikant zunehmen.

Installieren oder tauschen Sie die Filterkartuschen in der richtigen Reihenfolge und kontrollieren Sie den korrekten Sitz der jeweiligen Kartuschen.

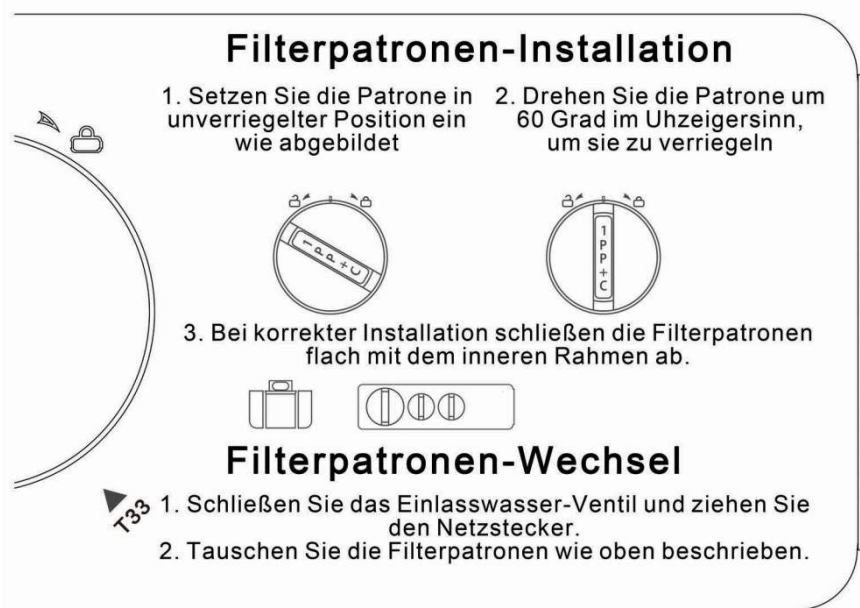

Reinigung des Wasserhahn-Auslaufrohrs

Achten Sie darauf, dass Sie das Ende des Auslaufrohrs des Wasserhahns regelmäßig mit nahrungsmitteltauglichem Desinfektionsmittel desinfizieren (z.B. Isopropanol 70%).

Reinigung der Filteranlage

Zur Reinigung der Anlage bitte keine Seife, Reinigungsmittel oder Lösungsmittel wie Verdüner, Benzin oder Alkohol verwenden. Dies kann zu Rissen und Farbveränderungen an der Oberfläche führen.

Ersatzfilter und Zubehör bestellen

Artikel	Bestellnummer
Ersatzfilterset ZEN FLOW (Kombi-Vorfilter und T33-Nachfilter) zum Sparpreis	13134 /13148 Doppelpack
RO-Osmosemembran 500 gpd	13447
PROTECT Osmo, optionales Vorfiltermodul zur Enthärtung	13351
Nützliches Zubehör	
Energetisierung (Inline extern) Bio 1L Keramik mit FIR	12927
Mineralisierung, (Inline extern)	13049

18. Störungstabelle

	Fehlfunktion	mögliche Ursache	Abhilfe
1	Die rote „Maintain“-LED leuchtet.	Der externe ZenFlow-Lecksensor (Leak Sensor) hat Feuchtigkeit am Fußboden festgestellt.	Lecksensor trocknen. Ursache des Wasseraustritts überprüfen.
		Beim Anschluss der Schläuche ist Wasser in die Stromanschlussbuchse am ZenFlow geraten.	Stecker des Lecksensors abziehen. Buchse trocknen. Tipp: mit einem Fön in die Buchse pusten.
			Einen Tag warten, bis das Wasser getrocknet ist.
2	Beide TDS-Anzeigen stehen auf 000.	Die Anzeigen aktualisieren sich erst nach 60 Sekunden Betrieb.	Öffnen Sie den Wasserhahn und lassen Sie das Wasser laufen, bis Werte angezeigt werden.
		Der Durchfluss am Zenergizer ist möglicherweise durch einen gequetschten Dichtungsring gehemmt.	Betreiben Sie die Anlage ohne Zenergizer. Zeigt die Anlage dann Werte an, kontrollieren Sie die Verschraubungen am Zenergizer.
3	Das gefilterte Wasser ist trübe.	Nach der Installation oder einem Filterwechsel befinden sich noch Luftblasen im System.	Öffnen Sie den Wasserhahn und betreiben Sie die Anlage auf dem Kopf stehend, mit der Geräteunterseite nach oben. Lassen Sie das Wasser fünf Minuten laufen.
4	Das gefilterte Wasser ist dunkel gefärbt.	Nach der Installation oder einem Filterwechsel können Aktivkohlepartikel ausgespült werden.	Lassen Sie die Anlage zehn Minuten laufen. Das Wasser sollte klar werden. Aktivkohle ist gesundheitlich unbedenklich.
5	Alle Anzeigen leuchten auf. Es läuft kein Wasser mehr.	Ist der Wasserhahn länger als 20 Minuten geöffnet schaltet sich die Anlage aus Sicherheitsgründen selbstständig ab.	Ziehen Sie den Netzstecker von der Anlage oder von der Steckdose ab. Warten Sie fünf Sekunden und verbinden Sie die Stromversorgung wieder.
6	Nach dem Filterwechsel zeigen die LED-Filterzustandanzeigen immer noch rot oder niedrige Balkenwerte an.	Die Anlage registriert den Filterwechsel nicht eigenständig. Ein manueller Reset muss für jede gewechselte Filterstufe einzeln durchgeführt werden.	Drücken Sie die Reset-Taste für drei Sekunden. Wählen Sie mit Select die entsprechende Anzeige für den gewechselten Filter aus. Drücken Sie Reset erneut für drei Sekunden. Wiederholen Sie den Vorgang für jeden weiteren gewechselten Filter (s. auch Kapitel 15).
7	Die Pumpe macht im Betrieb ein deutlich klopfendes Geräusch.	Möglicherweise ist das Spülventil zur Steuerung des Abwasserabflusses verstopft.	Ziehen Sie den Abwasserschlauch vom Siphon ab und überprüfen Sie, ob beim Filtern Abwasser aus dem Schlauch fließt. Sollte kein Wasser fließen, kontaktieren Sie Ihren Fachhändler.
8	Die untere TDS-Anzeige steigt verglichen mit dem Wert bei der Inbetriebnahme stark an, oder der untere Wert liegt bei über 20% des Eingangs-TDS (oberer Wert).	Möglicherweise ist das Spülventil zur Steuerung des Abwasserabflusses verstopft.	Ziehen Sie den Abwasserschlauch vom Siphon ab und überprüfen Sie, ob beim Filtern Abwasser aus dem Schlauch fließt. Sollte kein Wasser fließen, kontaktieren Sie Ihren Fachhändler.
9	Das Wasser fließt zunehmend langsamer aus dem Wasserhahn.	Die Osmose-Membran muss ausgetauscht werden.	Tauschen Sie die Osmosemembran aus.

19. Umwelt und Entsorgung

Informationspflicht gegenüber privaten Haushalten gemäß § 18 ElektroG

Gemäß §17 ElektroG sind wir unter den dort genannten Bedingungen verpflichtet, Elektro- und Elektronik-Altgeräte unentgeltlich zurückzunehmen. Detaillierte Informationen zum genauen Umfang unserer Rücknahmepflichten und den von uns geschaffenen Möglichkeiten der Rückgabe von Altgeräten erhalten Sie über uns.

Entsorgungshinweis: Bitte entfernen Sie die Filterpatronen von Ihrer Umkehrosmoseanlage und entsorgen Sie diese im Hausmüll, bevor Sie den Rest der Anlage in den Elektroschrott verbringen.



Elektro- und Elektronikgerätegesetz (ElektroG)

Das Symbol für die getrennte Sammlung von Elektro- und Elektronikgeräten stellt eine durchgestrichene Abfalltonne auf Rädern dar. Die Entsorgung dieser Elektrogeräte im Hausmüll ist nach dem ElektroG (Gesetz über das Inverkehrbringen, die Rücknahme und die umweltverträgliche Entsorgung von Elektro- und Elektronikgeräten), verboten! Sie sind als Verbraucher zur Entsorgung über die örtlichen Sammel- und Rückgabesysteme der Kommune verpflichtet. Verbraucher können Ihre Elektro-Altgeräte kostenlos bei einer der kommunalen Sammelstellen abgeben. Informationen zum Elektro- und Elektronikgerätegesetz finden Sie auf der Homepage des Bundesministeriums für Umwelt in der Rubrik Abfall: www.bmu.de

Wir weisen alle Endnutzer von Elektro- und Elektronikaltgeräten darauf hin, dass Sie für das Löschen personenbezogener Daten auf den zu entsorgenden Altgeräten selbst verantwortlich sind.

Wir weisen alle Besitzer von Elektro- und Elektronikaltgeräten darauf hin, dass Sie gesetzlich verpflichtet sind, diese Geräte einer vom unsortierten Siedlungsabfall getrennten Erfassung zuzuführen. Danach sind insbesondere die Entsorgung von Elektro- und Elektronikaltgeräten über die Restmülltonne oder die gelbe Tonne untersagt. Das nachfolgend dargestellte und auf Elektro- und Elektronikgeräten aufgebrachte Symbol einer durchgestrichenen Abfalltonne auf Rädern weist zusätzlich auf die Pflicht zur getrennten Erfassung hin

Wir weisen darauf hin, dass Sie gesetzlich verpflichtet sind, vor der Abgabe dieser Altgeräte, Altbatterien und Akkumulatoren zu entnehmen, sofern diese nicht von diesen Altgeräten umschlossen sind.

Filterwechsel

Empfohlene Wechselintervalle

Kombi-Vorfilter: 6 Monate T33 Nachfilter: 6 Monate
Osmose-Membran: 36 Monate / nach Bedarf

Datum: _____ Kombi-Vorfilter T33 Nachfilter
 Membran

Datum: _____ Kombi-Vorfilter T33 Nachfilter
 Membran

Datum: _____ Kombi-Vorfilter T33 Nachfilter
 Membran

Datum: _____ Kombi-Vorfilter T33 Nachfilter
 Membran

Datum: _____ Kombi-Vorfilter T33 Nachfilter
 Membran

Datum: _____ Kombi-Vorfilter T33 Nachfilter
 Membran

Datum: _____ Kombi-Vorfilter T33 Nachfilter
 Membran

Datum: _____ Kombi-Vorfilter T33 Nachfilter
 Membran

Datum: _____ Kombi-Vorfilter T33 Nachfilter
 Membran

Datum: _____ Kombi-Vorfilter T33 Nachfilter
 Membran

Datum: _____ Kombi-Vorfilter T33 Nachfilter
 Membran

Datum: _____ Kombi-Vorfilter T33 Nachfilter
 Membran

**Für Fragen sind wir gerne für Sie da.
Unsere Kontaktadresse:**

Wasserhaus Deutschland GmbH
Ahornstr. 24, 14482 Potsdam

e-mail: service@wasserhaus.de
Tel.: +49 (0)331 50 57 943
Fax: +49 (0)331 50 57 952